

De Autobag® AB 255 OneStep™ – De trendsetter in Print-n-Pack™ verpakkingstechnologie voor orderfulfillment

De AB 255 OneStep werkt aan snelheden tot 20 zakken per minuut en vormt dankzij de succesvolle Autobag AB 255 Brede Verpakkingmachine en PI 412c Printer een in-line, verpakkingssysteem, dat uitstekend geschikt is voor postorder- en een brede waaier fulfillment toepassingen.

In een geïntegreerd proces kan de AB 255 OneStep worden gekoppeld aan verzendings- en klantendatabases en drukt hij verzendingslabels rechtstreeks op de juiste zak terwijl deze wordt gepositioneerd om geladen te worden. De bedrukte, gevulde zak wordt dichtgelast en losgemaakt zodat hij efficiënt en correct kan worden verzonden.

Het AB 255 OneStep systeem kan naadloos worden geïntegreerd met de nieuwste ERP- en expeditie- en dispatchsoftware en kan de meest voorkomende standaard expeditielabels drukken. De AB 255 OneStep brengt tekst, grafische afbeeldingen en barcodes aan tot 300dpi met hoge resolutie op zakformaten van 101 mm tot 406 mm breed en 139 mm tot 685 mm lang.

Het AutoTouch™ controlescherm gebruikt intuïtieve software en een eenvoudige menunavigatie om opdrachten gemakkelijk in te stellen en snel over te schakelen naar een nieuw zakformaat. De ingebouwde diagnostiek en modulaire Replace-n-Repair™ onderdelen zorgen voor een maximale werktijd en productiviteit. Omdat de AB 255 OneStep authentieke Autobag Zakken-op-rol gebruikt, vormt hij een erg snelle en kostenbesparende verpakking- en etiketteeroplossing.

Voordelen voor de gebruiker

- Hogere productiviteit van de verpakkingsoperatie
- Drukt de volgende zak reeds af – geen wachttijden
- Werkt met expeditie- en klantendatabases voor meer nauwkeurigheid en efficiëntie
- Drukt verzendingsinformatie rechtstreeks op de zak, zodat er geen aparte etiketteeroperatie meer nodig is
- Verenigbaar met de meeste expeditie- en dispatch softwarepakketten
- Snel op te stellen, gemakkelijk te bedienen, betrouwbaar en snel
- Operatorvriendelijk AutoTouch controlescherm voor eenvoudig en snel invoeren en bewaren van opdrachten
- Formaatwissel in minder dan 2 minuten
- Ingebouwde diagnostiek en modulaire onderdelen zorgen voor een maximale verpakkingstijd



Standaard kenmerken

- Uitstekende AB 255 Brede Verpakkingsmachine en PI 412c Printerplatformen
- Via het AutoTouch™ controlescherm heeft de operator toegang tot korte handleidingen, helpstelsysteem, ingebouwde diagnostiek, gegevensopvraging en werkingscontrole
- Ingebouwd geheugen en PI 412c toetsenbord op afstand om opdrachtgegevens te bewaren, die later weer kunnen worden opgeroepen
- Modulaire E-Box en Valve Packs zorgen voor een maximale werktijd
- De aangedreven afwikkeling en zakkenrolbesturing zorgt voor nauwkeurige positionering voor in-line printen en laden
- De eenvoudige mechanische hoogteregeling biedt de operator meer comfort
- Productlaadplank om zwaardere producten te ondersteunen
- Standaard voetschakelaar voor cyclisch verpakkingsstelsysteem



Via het **AutoTouch** Controlescherm kunnen opdrachten, systeemdiagnoses en productiviteitsgegevens snel en eenvoudig worden bewaard en opgeroepen



Modulair Klepgeheel
Een pneumatisch controlesysteem dat werd ontworpen voor meer productiviteit, betrouwbaarheid en om afzonderlijke kleppen snel te kunnen toevoegen of vervangen

Opties

- Handheld of tafelmodel barcodescanner
- PI 412c Universele printerinterface
- Transportbanden op maat
- Seal flatteners
- Onderdelenkits
- Onze engineersafdeling ontwerpt en integreert de nodige aansluitingen en biedt ondersteuning



Configuratieopties
Er kan worden gekozen uit verschillende configuratieopties om de productiviteit voor elke unieke toepassing te verbeteren

Technische kenmerken

Gewicht: 167 kg

Electriciteit: 110/220 VAC omschakelbaar 50/60 HZ

Luchttoevoer: 8 Bar, 150l/min zuivere, droge lucht

Afmetingen:

Doorgang: Max. 15,24 cm

Zakdikte: 35 - 125 µ

Zakafmetingen: B 101,6 tot 406,4 mm

L 139,7 tot 685,8 mm

Keurmerken: 

*Bij lashoogte 25mm

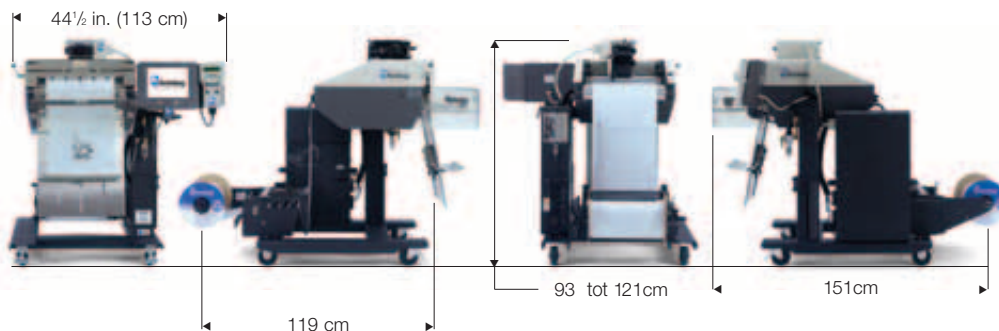

Typische toepassingen

- Postorderbedrijven
- Catalogoverkoop
- Direct mail en tijdschriften
- Distributie van onderdelen
- Detailhandels voor elektronica en internet
- Postorders consumptieartikelen
- Korte productieseries die snelle overschakelingen vragen



Mechanische kenmerken

De PI 412c printerkop wordt direct boven de te vullen zak geplaatst, zodat er geen productwachtrijen ontstaan en afzonderlijke etiketteeroperaties overbodig zijn.



De Tilt-back printer maakt snel en eenvoudig onderhoud mogelijk en is afgestemd op het systeem om uitzonderlijke kwaliteit te leveren, dankzij de authentieke AutoLabel™ Thermische Transfer folie.

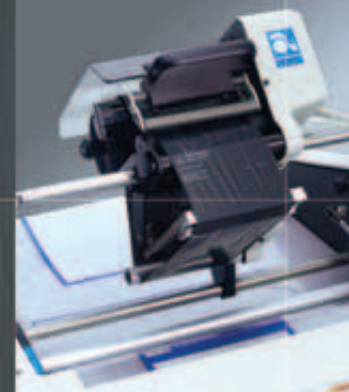

Door de aangedreven afwikkeling wordt de zakkenrol uitgelijnd en de spanning gecontroleerd, zodat de film consequent naar het productlaadstation wordt gevoerd.



Automated Packaging Systems Europe
Sales and Service Centre Benelux
Leuvensesteenweg 542 bus 8A
B-1930 ZAVENTEM, Brussel, België
Tel: (32) 2.7253100
Fax: (32) 2.7253362
E-mail: info@autobag.be